

## Регулировка механизма переключения передач

Необходимые специальные приспособления, контрольные и измерительные приборы, а также вспомогательные средства

◆ Клин -3409-

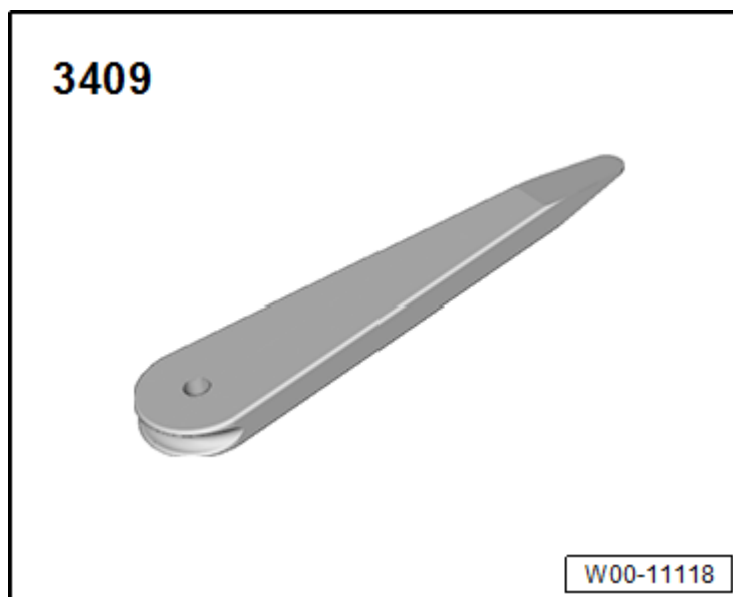

◆ Фиксатор -Т10027 А-

Необходимые для регулировки условия

- Исправное состояние переключающих и передающих элементов механизма переключения передач.
- Отсутствие заедания в механизме переключения передач.
- Исправное состояние коробки передач, сцепления и привода сцепления.
- Коробка передач находится в нейтральном положении.

Только для Polo в российском исполнении 2020 ►

- Снять аккумуляторную батарею с кронштейном  
→ Электрооборудование; Ремонтная группа27; Аккумуляторная батарея; Снятие и установка кронштейна аккумуляторной батареи

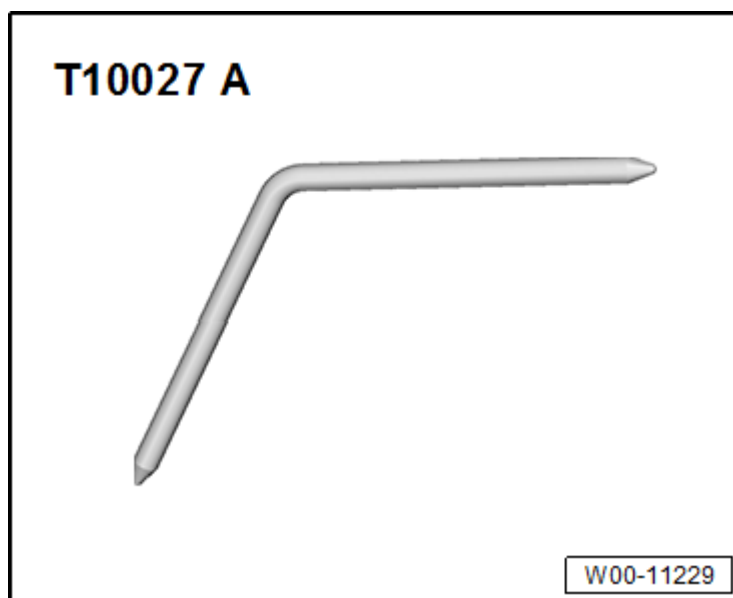

Далее для всех автомобилей

- При отсутствии доступа к фиксирующему уголку для стопорения штока выбора передач и к стопорному механизму тросов включения и выбора передач снять корпус воздушного фильтра в сборе  
→ Ремонтная группа23; Ремонт системы впрыска дизельного двигателя или  
→ Ремонтная группа24; Ремонт системы впрыска

### Раскрытие креплений тросов на коробке передач

- Сдвинуть муфты стопорных механизмов тросов включения и выбора передач до упора вперёд в -направлении стрелки 1- и затем зафиксировать, повернув влево в -направлении стрелки 2-.
- Тросы выбора и включения передач должны свободно перемещаться в креплениях.

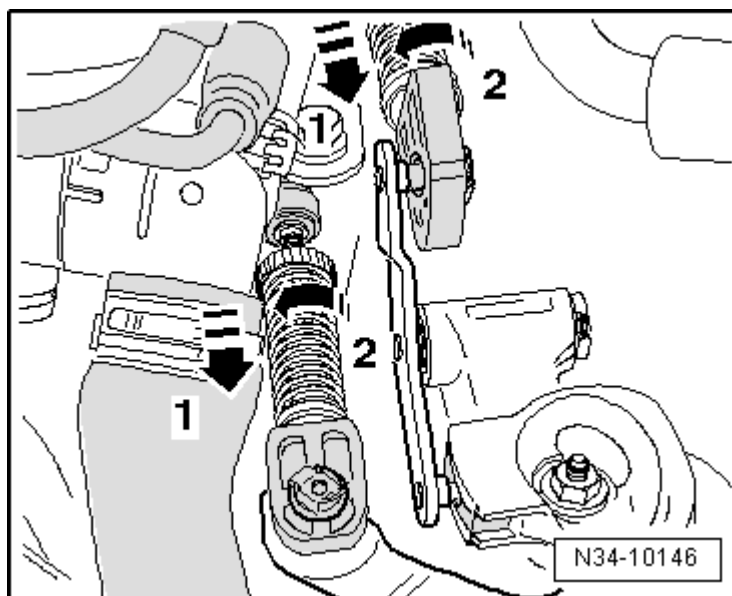

### Установка штока выбора передач в положение для регулировки:

- Вдавить шток выбора передач в направлении -стрелки 1-.
- При нажатии вниз на шток выбора передач повернуть фиксирующий уголок -А- в -направлении стрелки 2-.

### Установка рычага переключения передач в положение для регулировки:

- Поддеть чехол с помощью клина -3409- и вынуть его из рамки центральной консоли → Глава.
- При наличии снять шумоизолирующий кожух.

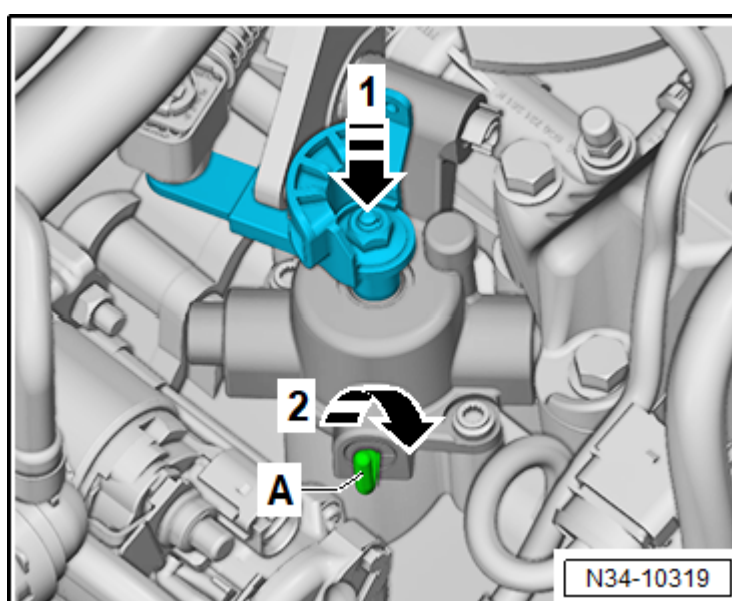

- Перевести рычаг в нейтральное положение.
- Вставить фиксатор -Т10027 А- одновременно в отверстие -А- и отверстие -В-.

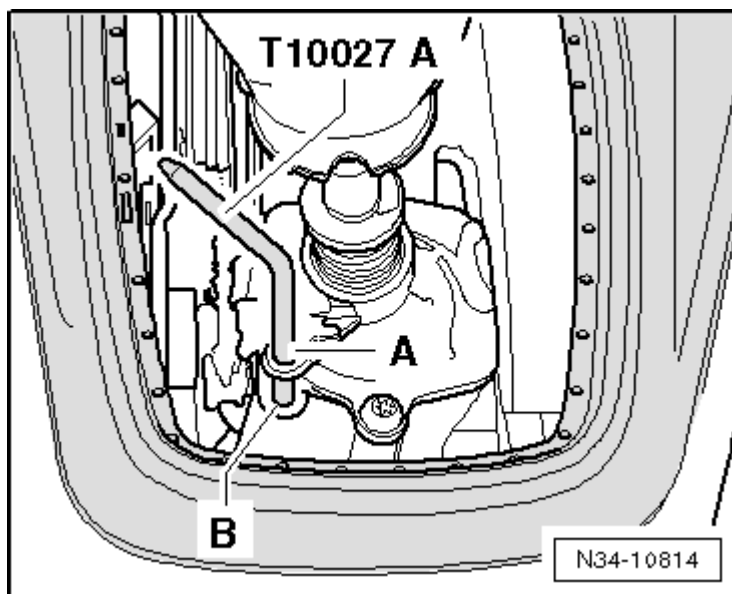

- Обернуть левый ремень безопасности -1- вокруг рычага переключения передач и таким образом приложить тяговое усилие ремня к рычагу переключения передач.

Рычаг переключения передач застопорен фиксатором -Т10027А- (-А-).

Дополнительно рычаг переключения передач прижат к упору 1-й/2-й передачи и удерживается -в направлении стрелки-.

Таким образом исключаются «люфты в механизме переключения передач».

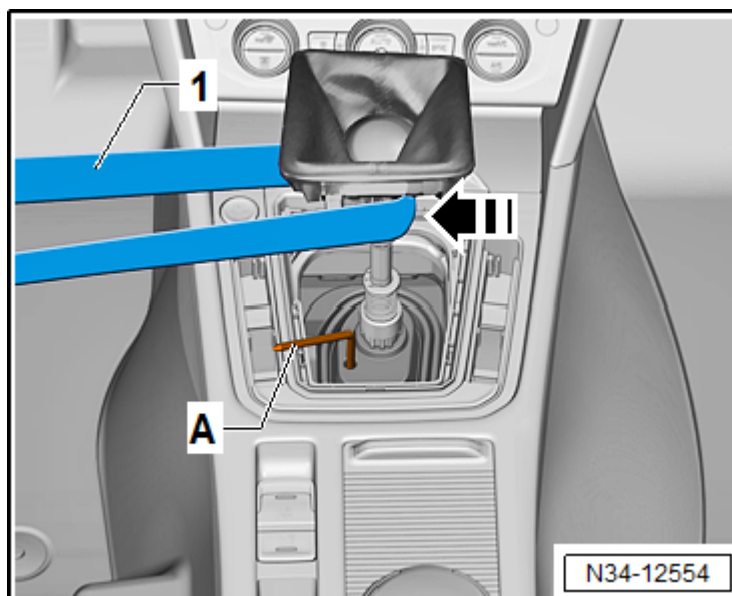

#### Регулировка механизма переключения передач:

- Необходимо убедиться, что тросы выбора и включения передач -В- без напряжения вставлены в фиксирующие механизмы -А-.
- Повернуть стопорные механизмы на тросах включения и выбора передачи до упора вправо -в направлении стрелки 1-.

Под действием пружины стопорный механизм возвращается в исходное положение -стрелка 2-.

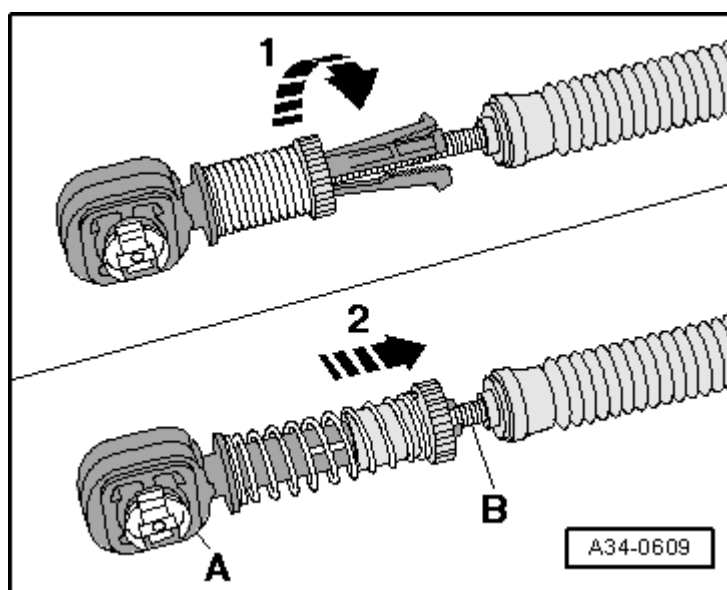

- После этого повернуть фиксирующий уголок -А- назад в исходное положение в -направлении стрелки-.
- При этом фиксирующий уголок -А- должен быть вытолкнут из коробки передач и повернут вертикально вверх.

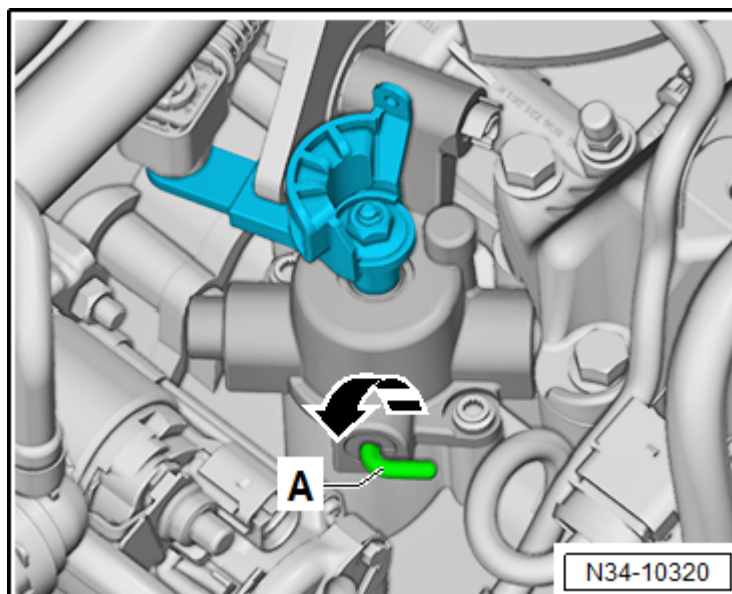

- Снять ремень безопасности с рычага переключения передач.
- Извлечь фиксатор из отверстий -А- и -В-.
- При наличии установить шумоизолирующий кожух.
- Вставить чехол рычага переключения в центральную консоль.
- Проверить, что шток выбора передач двигается легко.
- Проверить механизм переключения передач → Глава.
- Установить корпус воздушного фильтра в сборе, если он был снят  
→ Ремонтная группа23; Ремонт системы впрыска топливного двигателя или  
→ Ремонтная группа24; Ремонт системы впрыска

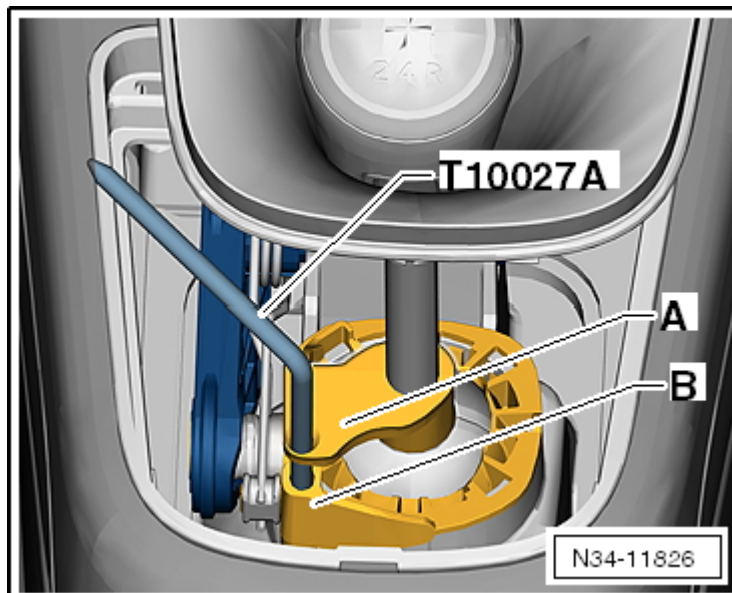

#### Только для Polo в российском исполнении 2020 ►

- Установить АКБ с кронштейном  
→ Электрооборудование; Ремонтная группа27; Аккумуляторная батарея; Снятие и установка кронштейна АКБ

Все данные взяты с сайта [superetka.com/elsa](https://superetka.com/elsa) и они полностью бесплатны